

AMIGA

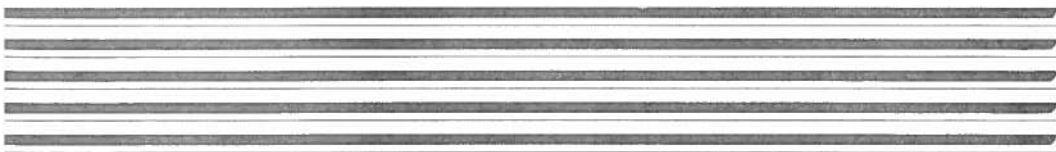

1085S Color Monitor

 Commodore

Copyright © 1991 by Commodore-Amiga Incorporated. Alle Rechte vorbehalten. Dieses Handbuch darf - auch auszugsweise - nur mit vorheriger schriftlicher Genehmigung von Commodore Incorporated auf fotomechanische oder andere Weise vervielfältigt, übersetzt oder auf elektronische Medien gespeichert werden.

Commodore und das Commodore-Logo sind in den U.S.A. und vielen anderen Ländern eingetragene Warenzeichen von Commodore Electronics Limited. Amiga ist ein in den U.S.A. und vielen anderen Ländern eingetragenes Warenzeichen der Commodore-Amiga Incorporated.

Aus den in diesem Handbuch enthaltenen Informationen können keine Garantie- oder Gewährleistungsansprüche in bezug auf im Handbuch beschriebene Produkte, deren Funktion, Kompatibilität oder Verfügbarkeit hergeleitet werden. Commodore übernimmt weder Gewährleistung noch irgendeine Haftung für in diesem Handbuch von Commodore selbst oder Dritten gemachte Angaben.

Commodore-Amiga Incorporated behält sich vor, den Inhalt jederzeit ohne Vorankündigung zu ändern.

ACHTUNG

Die in diesem Dokument aufgeführten Einbauhinweise sind ausschließlich für Nachschlagezwecke vorgesehen. Der Einbau von Zusatzgeräten und Erweiterungen - einschließlich der Zusatzgeräte und Erweiterungen von Fremdherstellern - sollte nur durch einen autorisierten Commodore-Amiga-Händler erfolgen. Ebenso müssen Service-Arbeiten an Grundgeräten, Zusatzgeräten und Erweiterungen - einschließlich der Zusatzgeräte und Erweiterungen von Fremdherstellern - von einem autorisierten Commodore-Service-Center oder einem autorisierten Commodore-Amiga-Händler durchgeführt werden. Unbefugte Einbau- oder Service-Arbeiten führen unter Umständen zum Garantieverlust.

1. Einführung

Der Monitor Commodore 1085S ist ein Farbmonitor (13 Zoll), der an einen Commodore 64 oder einen Amiga angeschlossen werden kann. Der Monitor verfügt auch über Audioanschlüsse, über die der Monitor an einen Rechner mit entsprechenden Audioausgängen (z. B. Amiga) angeschlossen werden kann. Der Monitor 1085S entspricht dem PAL-Standard. In diesem Handbuch wird beschrieben, wie der Monitor an einen Computer angeschlossen wird und wie die verschiedenen Betriebsmodi und Bildeinstellregler verwendet werden.

Der Monitor 1085S verfügt über drei Betriebsmodi: Composite (PAL-Standard), separate Luma-Chroma-Audio-Signale (LCA) und Analog RGB. Außerdem bietet der Monitor eine Anzeige mit 40 Spalten für Composite- und LCA-Modus und eine Anzeige mit 80 Spalten für Analog-RGB-Modi. Der auszuwählende Modus hängt vom verwendeten Computer ab.

Bevor Sie mit dem Aufstellen fortfahren, sollten Sie den Lieferumfang überprüfen. Zum Lieferumfang gehören:

- Monitor 1085S
- Kabel:
 - Zum Anschließen an einen Amiga: Ein Kabel mit einem 23poligen Submin-D-Stecker zum Anschließen an den Computer und einem 9poligen Submin-D-Stecker zum Anschließen an den Monitor (für eine RGB-Anzeige).
 - Zum Anschließen an Audiogeräte: Ein Kabel mit Cinch-Steckern.
 - Ein Netzkabel zum Anschließen des Monitors 1085S an das Netz.
- Garantiekarte

Hinweis: Das im folgenden beschriebene Kabel kann ebenfalls zum Anschließen eines Monitors 1085S verwendet werden. Dieses Kabel können Sie separat bei Ihrem Commodore-Händler erwerben.

- Zum Anschließen an einen Commodore 64: Ein Kabel mit einem 8poligen DIN-Stecker zum Anschließen an den Computer und drei Cinch-Steckern zum Anschließen an den Monitor (für eine separate LCA-Anzeige).

Die folgende Tabelle zeigt die Betriebsmodi, die für die jeweiligen Computer geeignet sind:

Empfohlene Betriebsmodi

	Anzeige 40 Spalten		Anzeige 80 Spalten
	Composite	Separate LCA	Analog RGB
Amiga			x
Commodore PC			
Commodore 128		x	
Commodore V64	x	x	

2. Bedienelemente und Funktionen

Bevor Sie den Monitor an Ihren Computer anschließen, sollten Sie sich mit Position und Funktion der verschiedenen Bedienelemente, Schalter und Anschlüsse an der Vorder- und Rückseite des Monitors 1085S vertraut machen. Da der Monitor 1085S vielseitig verwendbar ist, können verschiedene Computertypen angeschlossen werden. Daher gibt es auch mehrere Anschlußmöglichkeiten (siehe folgende Abbildung).

Vorderansicht:

1. VOLUME - Einstellen der Lautstärke
2. COLOR - Einstellen der Farbsättigung
3. CONTRAST - Einstellen des Kontrastes
4. BRIGHTNESS - Einstellen der Helligkeit
5. H.PHASE - Einstellen der horizontalen Position der Anzeige

Hinweis: *Die Farbsättigung ist nicht einstellbar, wenn der Monitor 1085S für Analog RGB konfiguriert ist.*

Rückseite:

1. POWER (Netzschalter)
2. HORIZO. SIZE - Einstellen der Bildbreite
3. VERTICAL SIZE - Einstellen der Bildhöhe
4. VERTICAL SHIFT - Zentrieren des Bildes (nach oben oder unten)
5. RGB - 9poliger Submin-D-Stecker für Video-/Synchronisationseingangssignale
6. CVBS/RGB - Ein Schalter, mit dem zwischen RGB (Rot-Grün-Blau) und CVBS (Composite Video Signal) hin- und hergeschaltet werden kann.
7. CVBS/LCA - Ein Schalter, mit dem zwischen LCA (Luminanz, Chroma, Audio) und CVBS hin- und hergeschaltet werden kann.
8. CVBS/L - Eine gelbe Cinch-Buchse mit zwei Funktionen. Schließen Sie einen Computer mit CVBS-Ausgangssignal oder eine andere CVBS-Signalquelle mit einem Cinch-Kabel an diese Buchse an. Verwenden Sie bei einem Computer mit LCA-Ausgang (Commodore C64 und C128) diese Buchse für das Luminanz-Eingangssignal.
9. AUDIO L - Eine schwarze Cinch-Buchse für das rechte Audio-Eingangssignal.
10. AUDIO R - Eine schwarze Cinch-Buchse für das rechte Audio-Eingangssignal zur Tonwiedergabe in Stereo-Ton (Amiga-Rechner).
11. CHROMA - Eine rote Cinch-Buchse für einen Computer mit LCA-Ausgang (Commodore 64 und 128) für das Chroma-Eingangssignal.

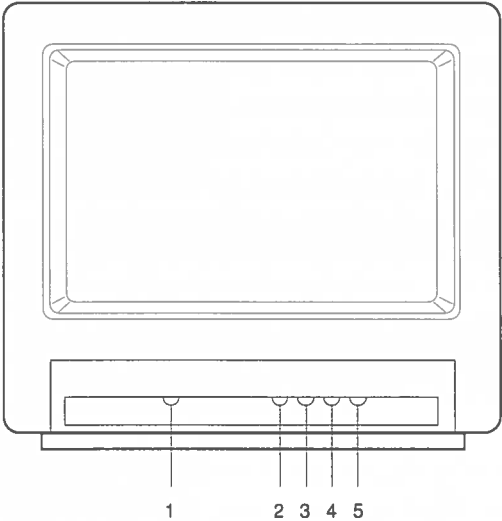

Vordersseite

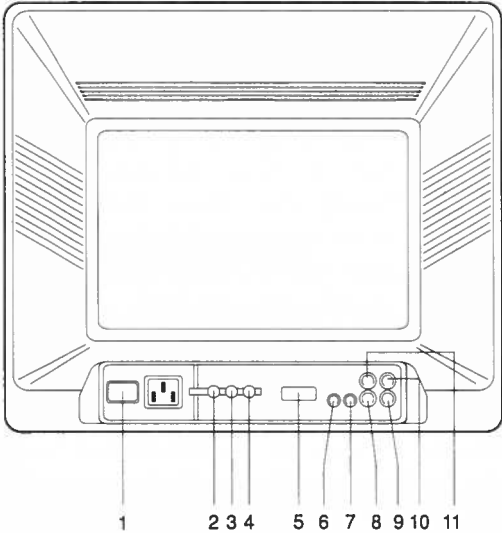

Rückseite

3. Anschließen des Monitors an einen Computer

Schalten Sie zum Anschließen Monitor und Computer aus, um Kurzschlüsse zu vermeiden. Trennen Sie Monitor und Computer vom Netz. Andernfalls kann dies zu Stromunfällen oder zur Beschädigung der Geräte führen. Commodore übernimmt keine Haftung für Schäden, die auf eine unsachgemäße Vorgehensweise zurückzuführen sind. Unsachgemäße Vorgehensweise beim Aufstellen führen zum Garantieverlust für den Computer und den Monitor 1085S.

3.1 Anschließen der analogen RGB-Anzeige (Amiga-Computer)

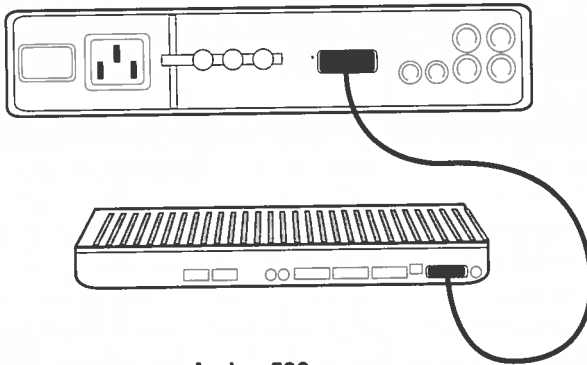

Amiga 500

Nehmen Sie das Videokabel zur Hand. Dies ist das Kabel mit dem 23poligen Submin-D-Stecker an einem und einem 9poligen Submin-D-Stecker am anderen Ende. Zum Anschließen des Kabels müssen Sie den 9poligen Submin-D-Stecker in die mit **RGB** gekennzeichnete Buchse an der Rückseite Ihres Monitors stecken. Stecken Sie anschließend das andere Ende des Kabels in die 23polige Video-Buchse an der Rückseite des Amiga. Ziehen Sie beide Schrauben an den Steckern fest.

Stellen Sie den **CVBS/RGB**-Schalter auf RGB-Modus ein.

Nehmen Sie für die Tonverbindung das Audiokabel mit den Cinch-Steckern zur Hand. Stecken Sie ein Steckerpaar in die mit **AUDIO R** und **AUDIO L** (Rückseite des Monitors) gekennzeichneten Buchsen. Stecken Sie das andere Paar in die rechte und linke Audio-Buchse des Amiga.

3.1.1 Anschließen von Kopfhörern

An den Monitor 1085S können Kopfhörer angeschlossen werden. Dadurch können vom Amiga ausgegebene Stereo-Töne über Kopfhörer abgehört werden. Zum Anschließen müssen Sie den Stecker am Ende des Standardkopfhörerkabels in die kleine silberne Buchse an der linken Seite des Monitors (von vorne gesehen) anschließen. Ein Kopfhörerkabel gehört nicht zum Lieferumfang. Ein solches Kabel ist jedoch in den meisten Computer- und Elektrofachgeschäften erhältlich.

3.2 Anschließen der separaten LCA-Anzeige für C64 (Luma Chroma Audio)

Verwenden Sie ein Videokabel mit drei einzelnen Cinch-Steckern an einem Ende und einem 8poligen DIN-Stecker am anderen Ende. Stecken Sie zum Anschließen des Videokabels den gelben Cinch-Stecker in die mit **CVBS/L**, den roten Cinch-Stecker in die mit **CHROMA** und den weißen Cinch-Stecker in die mit **AUDIO/L** gekennzeichnete Buchse. Stecken Sie dann das andere Ende des Kabels mit dem 8poligen DIN-Stecker in die Video-Buchse an der Rückseite des C64. Stellen Sie den **CVBS/LCA**-Schalter auf den LCA-Modus ein.

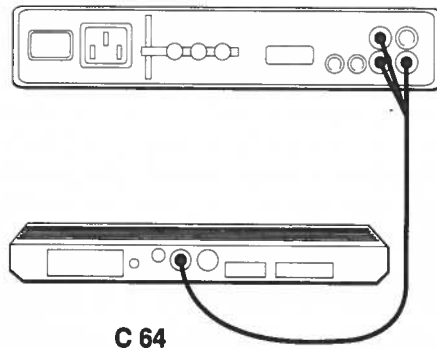

3.3 Anschließen der Composite-Anzeige

Einige ältere Modelle des C64 verfügen über einen 5poligen Video-Anschluß für die Ausgabe von Composite Video. Zum Anschließen des Monitors 1085S an diese älteren C64-Modelle benötigen Sie ein 5poliges DIN-Videokabel. Dieses Kabel ist im Lieferumfang nicht enthalten, ist jedoch bei Ihrem Commodore-Händler erhältlich. Stellen Sie den **CVBS/RGB**-Schalter an der Rückseite auf den CVBS-Modus ein. Stecken Sie den 5poligen DIN-Stecker in die Video-Buchse an der Rückseite des Commodore 64 und stecken Sie den Cinch-Stecker in die mit **CVBS/L** gekennzeichnete Buchse am Monitor an. Stellen Sie den **CVBS/LCA**-Schalter auf den CVBS-Modus ein.

4. Sicherheitshinweise

Der Monitor ist so konstruiert, daß Unfälle grundsätzlich ausgeschlossen sind. Unsachgemäße Handhabung kann jedoch zu Kurzschlüssen führen. Beachten Sie bei der Arbeit mit Ihrem Monitor die folgenden Regeln. Beachten Sie auch alle Warnungen und Hinweise am Monitor.

Versuchen Sie nicht, den Monitor selbst zu warten. Beim Öffnen des Gehäuses besteht ggf. die Gefahr von elektrischen Schlägen. Selbst wenn der Monitor nicht an das Netz angeschlossen ist, liegt evtl. Hochspannung an. Daher sollten Sie alle Wartungsarbeiten qualifiziertem Fachpersonal überlassen.

Vermeiden Sie eine Überlastung des Stromnetzes. Dies kann zu Kurzschlüssen führen.

Verwenden Sie maximal einen Mehrfachstecker pro Wandsteckdose.

Vermeiden Sie Feuchtigkeit.

Die Lüftungsschlitze des Monitors **dürfen nicht** abgedeckt werden.

Folgende Punkte sind bei der Auswahl des Standorts des Monitors von Bedeutung:

- Eine gute Belüftung muß gewährleistet sein.
- Der Monitor darf nicht neben Wärmequellen (Heizung) aufgestellt werden.
- Direkter Lichteinfall ist zu vermeiden.
- Der Monitor muß auf einer stabilen, ebenen Fläche aufgestellt werden.

Verwenden Sie zum Reinigen des Monitors **nur** schonende Reinigungsmittel (kein Alkohol, Ammoniak etc.). Trennen Sie zum Reinigen den Monitor vom Netz und wischen Sie ihn mit einem feuchten Tuch ab.

Setzen Sie den Monitor **keinen Magnetfeldern** (große Trafos oder Elektromotore) aus. Magnetfelder wirken sich negativ auf die Farbanzeige aus.

Der Monitor muß in folgenden Fällen vom Netz getrennt werden:

- Bei längerer Außerbetriebnahme
- Bei Gewitter
- Vor dem Reinigen

5. Technische Daten*

Bildröhre:	14 Zoll (Anzeigebereich 13 Zoll)
Ablenkung:	90 Grad
Auflösung:	640 x 256, 640 x 512 (Interlace)
Rasterfrequenz:	50 Hz
Zeilenfrequenz:	15625 Hz
Zeichenfeld:	RGB 2000 Zeichen 80 x 25 Zeilen Composite, Separat LCA - 1000 Zeichen 40 x 25 Zeilen
VIDEO (Composite Video):	0,7 Vss, 75 Ohm plus Synchronisation 0,3 Vss
VIDEO (Luminanzsignal):	1,0 Vss 75 Ohm
CHROMA (Chroma-Signal):	1,0 Vss, 75 Ohm
9poliger Submin-D-Stecker:	RGB-Analog, 0,7 Vss, 75 Ohm mit negativer Composite-Synchronisation

Pin-Belegung

Pin	Analog RGB
1	Masse
2	Masse
3	Rot
4	Grün
5	Blau
6	Nicht belegt
7	Composite-Synchronisation
8	Nicht belegt
9	Nicht belegt

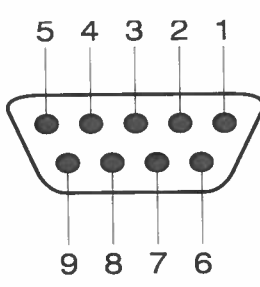

Tonausgabe:	1,0 W eff/Kanal, Verzerrung 5 %
Audio-Eingangssignal:	177 mV, 10 kOhm
Versorgungsspannung:	220-240 V Wechselstrom \pm 10 %, 50 Hz
Leistungsverbrauch:	75 W
Maße (HxBxT):	326 x 352 x 376 mm
Gewicht:	11 kg

* Änderungen vorbehalten

Certificate of the manufacturer

Herewith we certify that our device Monitor

1085

is eliminated of radio interference corresponding to the regulations

Amtsblattverfügung Nr. 1046/1984.

The German Bundespost has been informed that this unit is on the market and has got the right to check on the mass production if the limits are kept.

COMMODORE BUSINESS MACHINES LIMITED

Bescheinigung des Herstellers

Hiermit wird bestätigt, daß der Monitor

1085

in Übereinstimmung mit den Bestimmungen der

Amtsblattverfügung Nr. 1046/1984

funkentstört ist.

Der Deutschen Bundespost wurde das Inverkehrbringen dieses Gerätes angezeigt und die Berechtigung zur Überprüfung eingeräumt.

COMMODORE BÜROMASCHINEN GMBH

Contents

English	Page	GB-1 – GB-13
Français	Page	F-1 – F-12
Italiano	Pagina	I-1 – I-12
Deutsch	Seite	D-1 – D-12

Part number: 368 294-01

92 93 4 1 2 3 4 B

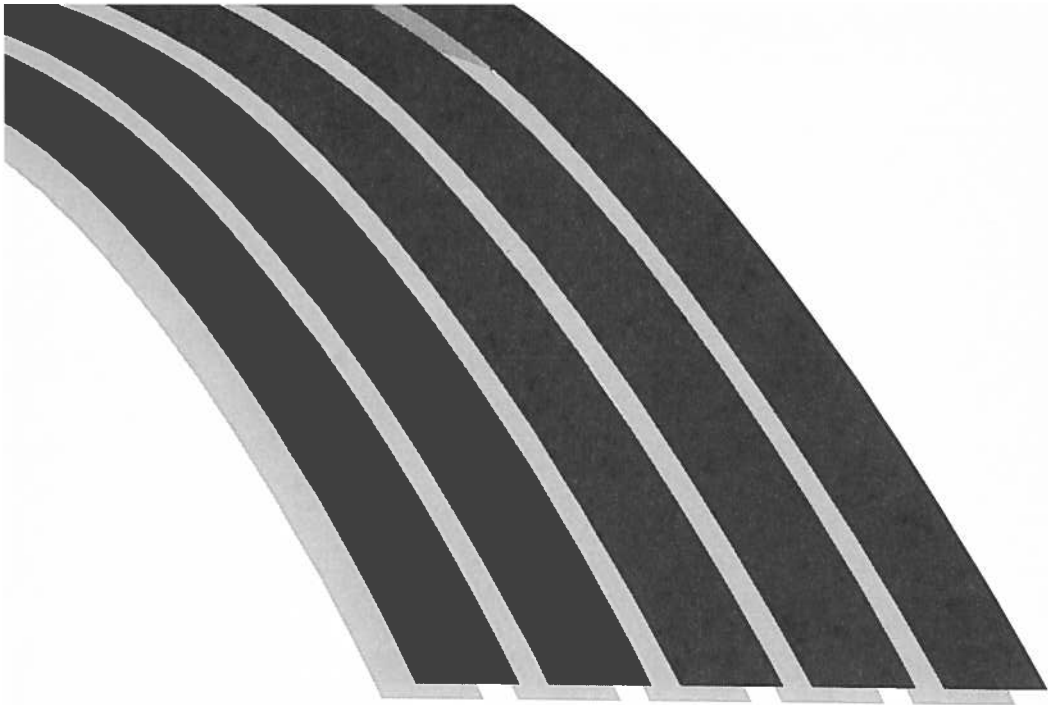

AMIGA

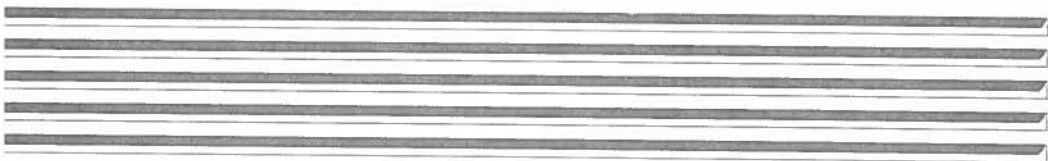

1085S Color Monitor

 **Commodore**

Copyright © 1991 by Commodore Electronics Limited. All Rights Reserved. This document may not, in whole or in part, be copied, photocopied, reproduced, translated or reduced to any electronic medium or machine readable form without prior consent, in writing, from Commodore Electronics Limited.

With this document Commodore makes no warranties or representations, either express, or implied, with respect to the products described herein. The information presented herein, is being supplied on an "AS IS" basis and is expressly subject to change without notice. IN NO EVENT WILL COMMODORE BE LIABLE FOR ANY DIRECT, INDIRECT, INCIDENTAL, OR CONSEQUENTIAL DAMAGES RESULTING FROM ANY CLAIM ARISING OUT OF THE INFORMATION PRESENTED HEREIN, EVEN IF IT HAS BEEN ADVISED OF THE POSSIBILITIES OF SUCH DAMAGES. SOME STATES DO NOT ALLOW THE LIMITATION OF SUCH IMPLIED WARRANTIES OR DAMAGES. SO THE ABOVE LIMITATIONS MAY NOT APPLY.

Commodore and the Commodore logo are registered trademarks of Commodore Electronics Limited in the USA and in many other countries. Amiga is a registered trademark of Commodore-Amiga, Inc. in the USA and in many other countries.

FCC USER'S MANUAL STATEMENT

WARNING: This device complies with Part 15 of the FCC Rules and with Standard C108.8-M1983 of the Canadian Standards Association's Regulations. Operation is subject to two conditions: (1) This device may not cause harmful interference, and (2) This device must accept any interference received, including interference that may cause undesired operation. If you suspect this device is causing interference, you can test this device by turning it off and on. If this device does cause interference, correct it by doing any of the following:

- Reorient the receiving antenna or AC plug.
- Change the relative positions of the computer and the receiver.
- Plug the computer into a different outlet so the computer and receiver are on different circuits.

CAUTION: Only equipment with shield-grounded cables (computer input-outlet devices, terminals, printers, etc.), certified to comply with Class B limits, can be attached to this device.

Operation with non-certified peripherals may result in communications interference. Changes or modifications to this device not expressly approved by the party responsible for compliance could void user's authority to operate the device.

Your house AC wall receptacle must be a three-pronged type (AC ground). If it is not, contact an electrician to install the proper receptacle. If a multi-connector box is used to connect the computer and peripherals to AC, the ground must be common to all units.

WARNING

Installation information in this document is for reference only. All installation of optional devices or equipment, including third-party optional devices or equipment, must be performed by an authorized Commodore-Amiga dealer. Also, all servicing of original or optional devices or equipment, including third-party optional devices or equipment, must be performed by an authorized Commodore service center or Commodore-Amiga dealer. Unauthorized installation or servicing will void your warranties.

1. Introducing your Monitor

The Commodore 1085S is a full-colour, 13 inch monitor for use with the Commodore 64 and the Amiga family of computers. The monitor provides audio output in stereo for use with computer systems with stereo capabilities (like the Amiga computers). Your 1085S operates on the Phase Alteration Line Standard (PAL). This manual explains how to connect the 1085S monitor to your computer and how to use the various operating modes and picture controls.

The 1085S works in three different operating modes: Composite (PAL standard), Separated LCA (Luma-Chroma-Audio), and Analog RGB. It also allows both a 40-column screen display, for use in Composite and Separated modes, and an 80-column display Analog RGB modes. The mode you choose will depend on the type of computer you are using.

Before you proceed any further, check to make sure you have received everything:

- One 1085S-monitor
- Cables:
 - For connecting an Amiga Computer - one cable with a 23-pin D (rectangular) connector on the computer end and a 9-pin D (rectangular) connector on the monitor end (provides an Analog RGB display).
 - For connecting an Amiga's audio capabilities - one cable with two RCA plugs on each end.
 - Power cable for connecting the 1085S to an AC power source.
- Warranty card

Note: *The following monitor cable is also available for use with the 1085S. This cable can be purchased from your Commodore dealer separately.*

- For connecting a Commodore 64 - one cable with an 8-pin DIN connector on the computer end and 3 phono plugs on the monitor end (provides separate LCA display).

The chart below indicates the operating modes suitable to the type of computer you are using:

Recommended Operating Mode by Computer Model

	40-Column display		80-Column display
	Composite	Separate LCA	Analog RGB
Amiga			X
Commodore PC			
Commodore 128		X	
Commodore	X	X	

2. Control Locations and Functions

Before you connect your monitor to your computer, you should familiarize yourself with the location and function of the various control knobs, switches, and ports on both the front and rear of the 1085S. Because the 1085S is a universal monitor and can accommodate several types of computers, there are several ports and connectors on the monitor's cabinet. However, if you are using your monitor with one type of computer, you will only need to use a few of the ports. (See diagram on next page.)

Front View

1. VOLUME - Adjusts speaker loudness.
2. COLOUR - Adjusts the levels of the display.
3. CONTRAST - Adjusts display contrast.
4. BRIGHTNESS - Adjusts the brightness of the screen.
5. H. PHASE - Adjusts the horizontal position of the screen.

Note: *The Colour Control is inactive when the 1085S is configured for Analog RGB.*

Rear View

1. POWER Switch.
2. HORIZON. SIZE - Adjusts the image on the screen.
3. VERTICAL SIZE - Adjusts the image height on the screen.
4. VERTICAL SHIFT - Centers the image vertically, from top to bottom
5. RGB - 9-pin D connector for video/sync input signals.
6. CVBS/RGB - A switch used to alternate between an RGB (Red-Green-Blue) and CVBS (Composite Video Signal).
7. CVBS/LCA - A switch used to alternate between LCA (Luminance, Chroma, Audio) input and CVBS input.
8. CVBS/L - A yellow phono jack used in two different ways. For a computer with CVBS output or other CVBS source, connect the computer to this jack with a phono plug cable. For a computer with LCA output (Commodore 64 and 128) connect to this jack for luminance signal input.
9. AUDIO-L - A black phono jack used for connecting the right audio signal input.
10. AUDIO-R - A black phono jack used for connecting the right audio signal input for stereo sound reproduction (Amiga computers).
11. CHROMA - A red phono jack used for a computer with LCA output (Commodore 64 and 128) to connect for chroma signal input.

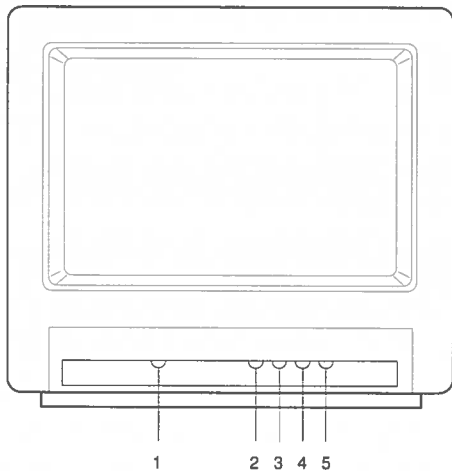

Front View

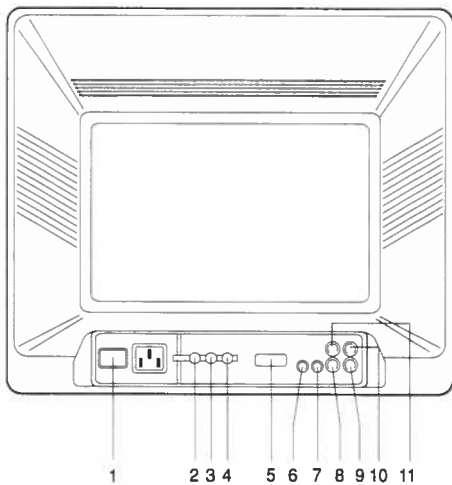

Rear View

3. Connecting the Monitor to a Computer

Turn off the power to both the monitor and the computer to prevent damage by shorting. Unplug the Computer and the 1085S monitor before installation. Installing the 1085S with the power on could cause injury to the installer and damage to the equipment. Commodore will not accept responsibility for any damages caused by improper installation of the 1085S. Such improper installation will void the warranties on both the Computer and the 1085S.

3.1 Connecting the Analog RGB display (Amiga Computers)

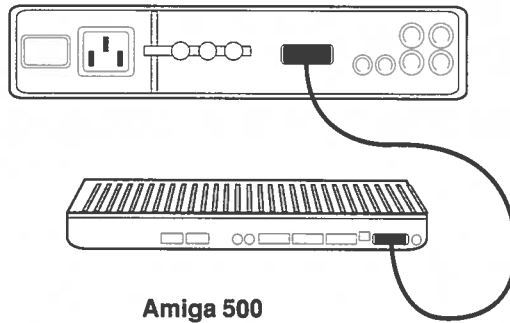

Amiga 500

Locate the video cable with a 23-pin D connector on one end and a 9-pin D connector on the other end. To connect the video cable, insert the 9-pin D connector into the port labelled RGB on the back of your 1085S. Then insert the other end of the cable with the large, 23-pin D connector into the video port on the back of your Amiga. Tighten the screws on each side of the connector.

Set the CVBS/RGB switch to RGB mode.

To connect the audio, locate the audio cable with one pair of phono plugs at each end of the cable. One pair of phono plugs is plugged into the AUDIO R and AUDIO L jacks on the back of your monitor, and the other pair of plugs is inserted into the Amiga's left and right audio jacks.

3.1.1 Using Headphones

You can connect headphones to your 1085S so that stereo sounds generated by your Amiga computer can only be heard through the headset. To do this, simply insert the plug on the end of a standard headphone cable into the small silver port on the left side (as you face the front) of the monitor's cabinet. The port is towards the front of the monitor. A headphone cable is not included with your monitor but should be readily available at most computer and electronics stores.

3.2 Connecting the Separate Luma-Chroma-Audio Display (C64)

Take the video cable with three phono plugs on one end and an 8-pin connector on the other end. To connect the video cable, insert the yellow phono plug into the jack labelled CVBS/L, the red phono plug into the jack labelled CHROMA, and the white phono plug into the jack labelled AUDIO/L on the back of your 1085S. Then insert the other end of the cable with the 8-pin DIN connector into the video port on the back of your Commodore 64. Set the CVBS/LCA switch to LCA mode.

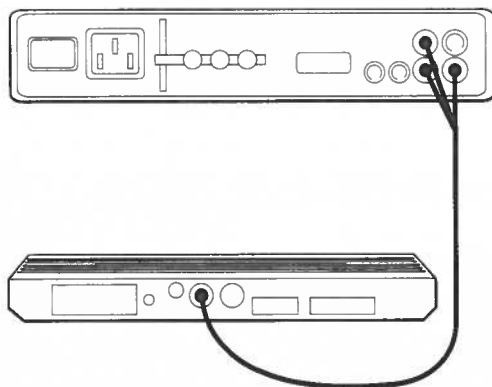

C 64

3.3 Connecting the Composite Display

Some older C64's have a 5-pin DIN video connector which outputs composite video. To attach your 1085S to this older style C64, a 5-pin DIN video cable is required (not included, but commonly available at many stores that carry the C64 line). Set the CVBS/RGB switch on the rear of the monitor to CVBS mode. Insert the 5-pin DIN connector into the Video port on your Commodore 64, and insert the phono jack into the port labelled CVBS/L on your 1085S. Set the CVBS/LCA switch on the rear of the monitor to the CVBS position.

3.4 Connecting the Monitor to the Mains (for U.K. only)

Your 1085S monitor is designed to operate from an a.c. mains supply of 220-240 volts, 50 Hz. If the mains voltage in your home is different from this, consult your dealer. Stabilising circuits ensure satisfactory performance within normal supply variations.

Important: *This apparatus must be earthed. This can be achieved by fitting a 3-pin plug. The wires in the earthed mains lead are coloured according to the following code:*

BLUE = Neutral
BROWN = Live
GREEN/YELLOW = Earth

If the mains plug (or adaptor) contains a fuse, the value of this fuse should be 3 Amp. Alternatively, if another type of plug (not fused) is used, the fuse at the distribution board should not be greater than 5 Amp. If the colours of the wires in the mains lead do not correspond with the coloured markings identifying the terminals in your plug, proceed as follows:

The BLUE wire should be connected to the terminal marked "N" or coloured black. The BROWN wire should be connected to the terminal marked "L" or coloured red. The GREEN/YELLOW wire should be connected to the terminal marked "E" or earth symbol, or coloured green and yellow.

Before replacing the plug cover, make certain that the cord grip is clamped over the sheath of the lead - not simply over the three wires.

4. Safety Precautions

This monitor has been engineered and manufactured to assure your personal safety. However, improper use can result in potential electrical shock or fire hazards. Please observe the following basic rules when using your monitor. Also, heed all warnings and instructions marked on the monitor's cabinet.

Do not attempt to service the monitor yourself. Opening or removing covers may expose you to dangerous voltages or other hazards. Dangerous high voltage is present even when the monitor is unplugged. Refer all servicing to qualified personnel.

Do not overload AC outlets or extension cords. This may result in a shock or fire hazard.

Do not use more than one plug adaptor in one power outlet.

Do not use the monitor near water or excessive moisture.

Do not block the monitor's ventilation slots by placing objects on top or underneath the monitor.

Do not place the monitor

- in a "built-in" enclosure unless proper ventilation is provided
- near or over a radiator or heat register
- where sunlight or bright room light will fall directly on the screen
- on a sloping shelf or try to mount it on a wall.

Do not use alcohol, ammonia-based products, or an aerosol spray to clean the monitor screen. To clean the screen, unplug the monitor and wipe with a slightly damp cloth.

Do not bring magnetic devices near the screen. They may damage the colour purity of the picture.

Unplug the monitor

- if you will not be using it for an extended period
- during an electrical storm
- before cleaning it

5. Technical Specifications*

Picture Tube:	14 inch (13 inch viewing area) slotted triplet pitch 52 mm
Deflection:	90 degrees
Resolution:	640 x 256, 640 x 512 (interlaced)
Raster frequency:	50 Hz
Line frequency:	15625 Hz
Character field:	RGB 2000 characters 80 x 25 rows Composite Separated LCA - 1000 characters 40 x 25 rows
VIDEO (Composite Video):	0,7V P-P, 75 ohm plus sync. 0,3V P
VIDEO (Luminance Signal):	1,0V P-P, 75 ohm
CHROMA (Chroma Signal):	1,0V P-P, 75 ohm
9-pin D	RGB Analog 0,7V P-P, 75 ohm with negative composite sync.

PIN ASSIGNMENT

Pin No.	Analog RGB
1	Ground
2	Ground
3	Red
4	Green
5	Blue
6	Not used
7	Composite Sync.
8	Not used
9	Not used

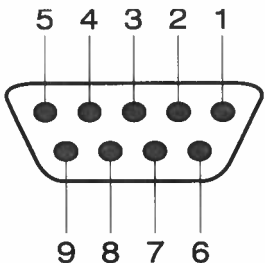

Sound output:	1,0 W RMS/channel, 5% distortion
Audio input signal:	177 mV, 10 K ohm
Mains voltage:	220-240V, 10%, 50 Hz
Power consumption:	75W typical
Dimensions (HxWxD):	326 x 352 x 376 mm
Weight:	11 kg

* in support of our policy of continuous product improvement, the above specifications are subject to change without notice.

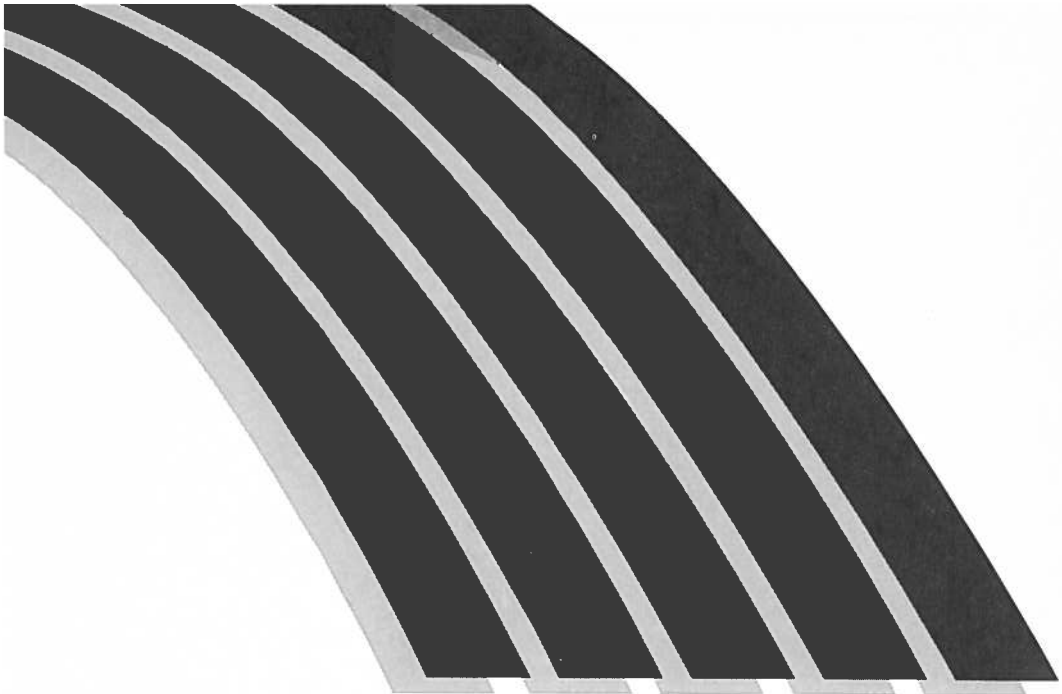

AMIGA

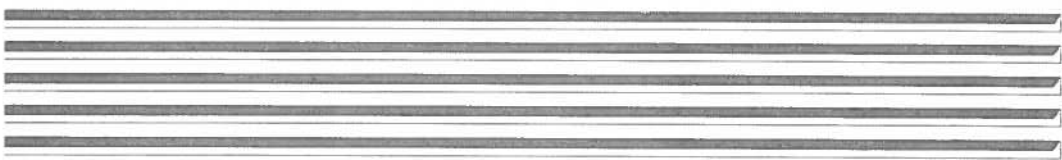

1085S Color Monitor

 **Commodore**

Copyright © 1991 Commodore-Amiga Incorporated. Tous droits réservés. Il est interdit de copier, photocopier, reproduire, traduire ou réduire, en tout ou partie ce document, par n'importe quel moyen électronique ou sous quelque forme pouvant être lue par une machine, sans le consentement écrit préalable de Commodore.

Commodore et le logo Commodore sont des marques déposées de Commodore Electronics Limited, aux Etats-Unis et dans beaucoup d'autres pays. Amiga est une marque déposée de Commodore-Amiga.

Aucun des éléments contenus dans ce document ne peut donner lieu à des responsabilités ni à des garanties, quelles qu'elles soient, expresses ou implicites, se rapportant aux produits décrits dans le présent manuel. De plus, Commodore décline toute responsabilité quant à la validité des informations fournies dans le présent manuel, par la société elle-même ou par des sociétés indépendantes. EN AUCUN CAS, COMMODORE NE POURRA ETRE TENUE RESPONSABLE DES DOMMAGES, DIRECTS, INDIRECTS, SECONDAIRES OU ACCESSOIRES, RESULTANT DE TOUT DEFAUT DANS CETTE DOCUMENTATION, ET CE MEME SI COMMODORE A ETE INFORMEE DE LA POSSIBILITE DE TELS DOMMAGES. CERTAINS PAYS N'AUTORISENT PAS L'EXCLUSION OU LA LIMITATION DE TELLES GARANTIES OU DOMMAGES, AINSI LES EXCLUSIONS OU LIMITATIONS CI-DESSUS NE SONT PAS VALABLES.

Les informations présentées dans ce document sont susceptibles d'être modifiées sans notification préalable et elles n'engagent nullement Commodore.

AVERTISSEMENT

Les différentes informations d'installation que comporte ce document, ne sont fournies qu'en référence. Toute installation de périphériques ou d'équipements optionnels, y compris ceux provenant d'une tierce partie, doit être assurée par un agent agréé Commodore-Amiga. De même, toute opération de maintenance effectuée sur les périphériques ou les équipements optionnels, y compris ceux provenant d'une tierce partie, doit être assurée par un service après-ventes homologué par Commodore, ou par un agent agréé Commodore-Amiga. Toute intervention menée à bien par une personne non habilitée, implique la perte de votre garantie.

1. Présentation du moniteur

Le Commodore 1085S est un moniteur couleur de 13 pouces destiné à être utilisé avec le Commodore 84 et la famille d'ordinateurs Amiga. Le moniteur présente une sortie audio en stéréo permettant son utilisation avec des systèmes informatiques dotés de fonctions stéréo (notamment les ordinateurs Amiga). Le 1085S fonctionne au standard PAL (Phase Alternation Line). Ce manuel explique comment connecter le moniteur 1085S à votre ordinateur et comment utiliser les divers modes d'exploitation et dispositifs de contrôle de l'image.

Le 1085S fonctionne sous trois modes opératoires différents: le mode Composite (standard PAL), le mode Séparé LCA (Luma-Chroma-Audio) et le mode Analogique RGB. Il permet également un affichage aussi bien sur 40 colonnes, pour les modes Composite et Séparé, que sur 80 colonnes pour les modes analogiques RGB. Le mode choisi va dépendre du type d'ordinateur utilisé.

Avant de continuer, s'assurer que le matériel est complet:

- Un moniteur 1085S
- Câbles:
 - Pour brancher un Ordinateur Amiga - câble muni d'un connecteur D (rectangulaire) à 23 broches du côté ordinateur et d'un connecteur D (rectangulaire) à 9 broches du côté moniteur (permettant un affichage Analogique RGB).
 - Pour le raccordement des fonctions audio d'Amiga - câble muni de deux fiches RCA à chaque extrémité.
 - Cordon d'alimentation pour brancher le 1085S sur une alimentation en courant continu.
- Carte de garantie.

Nota: Le câble suivant peut aussi être utilisé avec le 1085S. On peut se le procurer séparément auprès d'un revendeur Commodore.

- Pour brancher un Commodore 64 - câble muni d'un connecteur DIN à 8 broches du côté ordinateur et de 3 fiches phono du côté moniteur (permettant un affichage Séparé LCA).

Le tableau ci-dessous indique les modes opératoires possibles selon le type d'ordinateur utilisé:

Mode d'exploitation recommandé pour chaque type d'ordinateur

	Affichage 40 colonnes		Affichage 80 colonnes
	Composite	Séparé LCA	Analogique RGB
Amiga			X
Commodore PC			
Commodore 128		X	
Commodore	X	X	

2. Emplacement et fonctions des commandes

Avant de raccorder le moniteur à l'ordinateur, il est conseillé de se familiariser avec l'emplacement et la fonction des divers boutons de commande, interrupteurs, et ports situés aussi bien sur la partie avant que sur la partie arrière du 1085S. Le 1085S étant un moniteur universel susceptible de s'adapter à plusieurs types d'ordinateurs, son capot présente plusieurs ports et connecteurs. Toutefois, si on n'utilise le moniteur qu'avec un seul type d'ordinateur, quelques ports seulement seront utilisés. (Voir schéma à la page suivante).

Vue avant

1. VOLUME - Réglage de l'intensité sonore du haut-parleur.
2. COULEUR - Réglage des niveaux de couleur de l'affichage.
3. CONTRASTE - Réglage du contraste de l'affichage.
4. LUMINOSITE - Réglage de la luminosité de l'écran.
5. PHASE H - Réglage de la position horizontale de l'écran.

Nota: *La commande Couleur est inactive lorsque le 1085S est configuré pour le mode Analogique RGB.*

Vue arrière

1. Interrupteur Marche-Arrêt.
2. DIM. HORIZ. - Réglage de la largeur de l'image sur l'écran.
3. DIM. VERT. - Réglage de la hauteur de l'image sur l'écran.
4. DEPLACEMENT VERTICAL - Centrage de l'image verticalement, de haut en bas.
5. RGB - Connecteur D à 9 broches pour les signaux d'entrée de synchronisation vidéo.
6. CVBS/RGB - Interrupteur permettant de passer de l'entrée RGB (Rouge-Vert-Bleu) à l'entrée CBVS (Signal Vidéo Composite) et vice versa.
7. CVBS/LCA - Interrupteur permettant de passer de l'entrée LCA (Luminance, Chroma, Audio) à l'entrée CBVS et vice versa.
8. CVBS/L - Jack phono jaune utilisé de deux façons différentes. Si l'ordinateur est doté d'une sortie CVBS ou d'une autre source CVBS, le raccorder à ce jack au moyen d'un câble à fiche phono. Si l'ordinateur est doté d'une sortie LCA (Commodore 54 et 128) le raccorder à ce jack pour l'entrée du signal de luminance.
9. AUDIO-L - Jack phono noir utilisé pour connecter l'entrée du signal audio de droite.
10. AUDIO-R - Jack phono noir utilisé pour connecter l'entrée du signal audio de droite pour la reproduction du son en stéréo (ordinateurs Amiga).
11. CHROMA - Jack phono rouge utilisé pour un ordinateur doté d'une sortie LCA (Commodore 64 et 128) pour le raccordement à l'entrée du signal chroma.

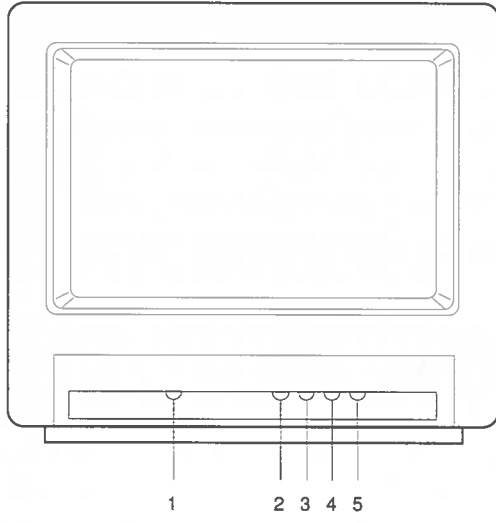

Vue avant

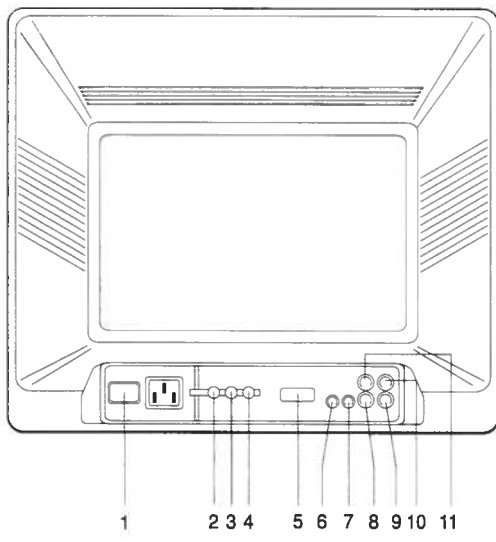

Vue arrière

3. Raccordement du moniteur à un ordinateur

Eteindre le moniteur et l'ordinateur afin d'éviter tout court-circuit. Débrancher l'ordinateur et le moniteur 1085S avant l'installation. Dans le cas contraire, l'installateur risque de se blesser et d'endommager le matériel. Commodore n'assume aucune responsabilité en cas de dégâts éventuels résultant d'une mauvaise installation du 1085S. Toute installation défectueuse entraînera l'annulation des garanties de l'ordinateur et du 1085S.

3.1 Branchement de l'écran analogique RGB (Ordinateurs Amiga)

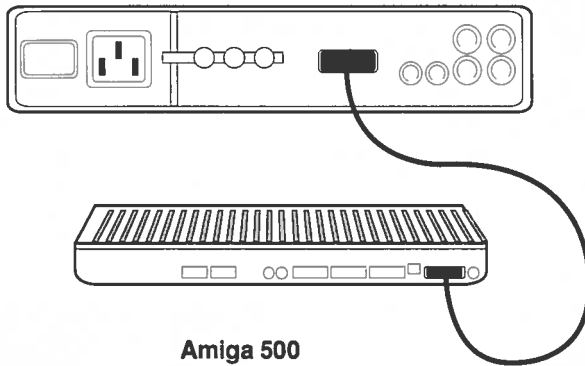

Amiga 500

Prendre le câble vidéo muni d'un connecteur D à 23 broches à une extrémité et d'un connecteur D à 9 broches à l'autre extrémité. Pour brancher le câble vidéo, introduire le connecteur D à 9 broches dans le port marqué **RGB** au dos du 1085S. Introduire ensuite l'autre extrémité munie du gros connecteur D à 23 broches dans le port vidéo au dos de l'Amiga. Serrer les vis situées de chaque côté du connecteur.

Régler l'interrupteur **CBVS/RGB** sur le mode RGB.

Pour brancher l'audio, prendre le câble audio muni d'une paire de fiches phono à chaque extrémité. Enfiler une paire de fiches phono dans les jacks **AUDIO R** et **AUDIO L** à l'arrière du moniteur, et l'autre paire de fiches dans les jacks audio gauche et droit de l'Amiga.

3.1.1 Utilisation d'écouteurs

On peut brancher des écouteurs sur le 1085S de façon à n'entendre les sons stéréophoniques produits par l'ordinateur Amiga que dans les écouteurs. Il suffit pour cela d'introduire la fiche située à l'extrémité du câble d'un écouteur standard dans le petit port argenté du côté gauche (lorsqu'on regarde la partie avant) du capot du moniteur. Le port se trouve vers l'avant du moniteur. Le moniteur est livré sans câble d'écouteur, mais il est facile de s'en procurer dans la plupart des magasins de matériel informatique et électronique.

3.2 Branchement de l'affichage Séparé Luma-Chroma-Audio (C64)

Prendre le câble vidéo muni de trois fiches phono d'un côté et d'un connecteur DIN à huit broches de l'autre. Pour brancher le câble vidéo, introduire la fiche phono jaune dans le jack marqué **CVBS/L**, la fiche phono rouge dans le jack marqué **CHROMA**, et la fiche phono blanche dans le jack marqué **AUDIO/L** au dos du 1804S. Introduire ensuite l'autre extrémité du câble munie du connecteur DIN à 8 broches dans le port vidéo situé au dos du Commodore 64. Régler l'interrupteur **CVBS/LCA** sur le mode LCA.

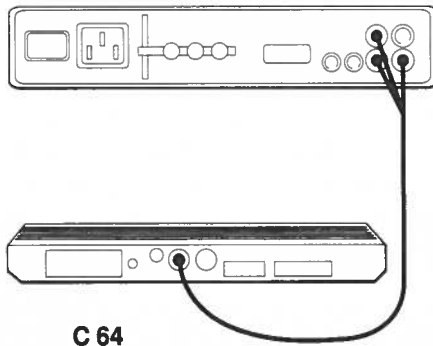

3.3 Branchement de l'affichage Composite

Certains anciens modèles de C64 comportent un connecteur vidéo à 5 broches qui sort de la vidéo composite. Pour raccorder cet ancien modèle de C64, il faut disposer d'un câble vidéo DIN à 5 broches (il n'est pas fourni mais se trouve facilement dans la plupart des magasins qui vendent la ligne de produits C64). Régler l'interrupteur **CVBS/RGB** au dos du moniteur sur le mode CVBS. Introduire le connecteur DIN à 5 broches dans le port vidéo du Commodore 64, et introduire le jack phono dans le port marqué **CVBS/L** du 1085S. Régler l'interrupteur **CVBS/LCA** au dos du moniteur sur la position CVBS.

4. Précautions de sécurité

Ce moniteur a été conçu et fabriqué afin d'assurer la sécurité des utilisateurs. Toutefois, une mauvaise utilisation peut entraîner des risques d'électrocution ou d'incendie. Il convient d'observer les règles de base suivantes lorsque l'on utilise le moniteur. Tenir également compte de tous les avertissements et instructions portés sur le capot du moniteur.

Ne pas essayer de réparer soi-même le moniteur. En cas d'ouverture ou d'enlèvement des couvercles, le sujet risque de s'exposer à des tensions dangereuses ou autres dangers. Une haute tension dangereuse est présente même lorsque le moniteur est débranché. Pour toutes réparations s'adresser à des techniciens qualifiés.

Ne pas soumettre les sorties c.a. ou les rallonges à des surcharges, cela pouvant entraîner des risques d'électrocution ou d'incendie.

Ne pas utiliser plus d'une fiche par prise de courant.

Ne pas utiliser le moniteur à proximité d'eau ou de forte humidité.

Ne pas obturer les grilles de ventilation du moniteur en plaçant des objets sur ou sous le moniteur.

Ne pas mettre le moniteur

- dans une enceinte fermée à moins qu'une bonne ventilation ne soit assurée
- à proximité de ou sur un radiateur ou source de chaleur
- à un endroit où la lumière du soleil ou une lumière artificielle intense tombe directement sur l'écran
- sur un plan incliné ou sur un mur.

Ne pas utiliser d'alcool, de produits à base d'ammoniac ou en aérosol pour nettoyer l'écran du moniteur. Avant de nettoyer l'écran, débrancher le moniteur et essuyer l'écran avec un chiffon légèrement humide.

Ne pas exposer l'écran à un champ magnétique car cela risquerait de nuire à la pureté des couleurs de l'image.

Débrancher le moniteur

- en cas d'inutilisation prolongée
- pendant une tempête électrique
- avant de procéder à son nettoyage.

5. Caractéristiques techniques*

Tube cathodique:	4 pouces (zone de vision 13 pouces) slotted triplet pitch 52 mm
Déviaton:	90 degrés
Résolution:	640 x 256, 640 x 512 (entrelacé)
Fréquence de balayage:	50 Hz
Fréquence de trame:	15625 Hz
Champ de caractères:	RGB 2000 caractères 80 x 25 lignes Composite, Séparé LCA - 1000 caractères 40 x 25 lignes
VIDEO (Vidéo Composite):	0,7V P-P, 75 ohms plus sync. 0,3V P
VIDEO (Signal de Luminance):	1,0V P-P, 75 ohms
CHROMA (Signal Chroma):	1,0V P-P, 75 ohms
D à 9 broches	RGB analogique 0,7V P-P, 75 ohms avec sync. composite négat.

Affectation des broches

Broche No.	RGB analogique
1	Masse
2	Masse
3	Rouge
4	Vert
5	Bleu
6	Non utilisée
7	Synch. Composite
8	Non utilisée
9	Non utilisée

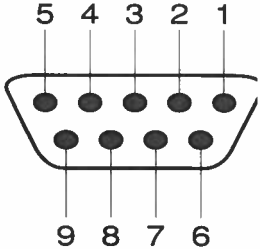

Sortie sonore:	1,0 W RMS/chaîne, distorsion 5%
Signal d'entrée audio:	177 mV. 10K ohms
Tension secteur:	220-240V c.a. +/- 10%, 50 Hz
Consommation électrique:	75 W
Dimensions:	(H x L x P) 326 x 352 x 376 mm
Poids:	11 kg

* Conformément à notre politique d'amélioration constante des produits, les caractéristiques ci-dessus sont susceptibles d'être modifiées sans préavis.

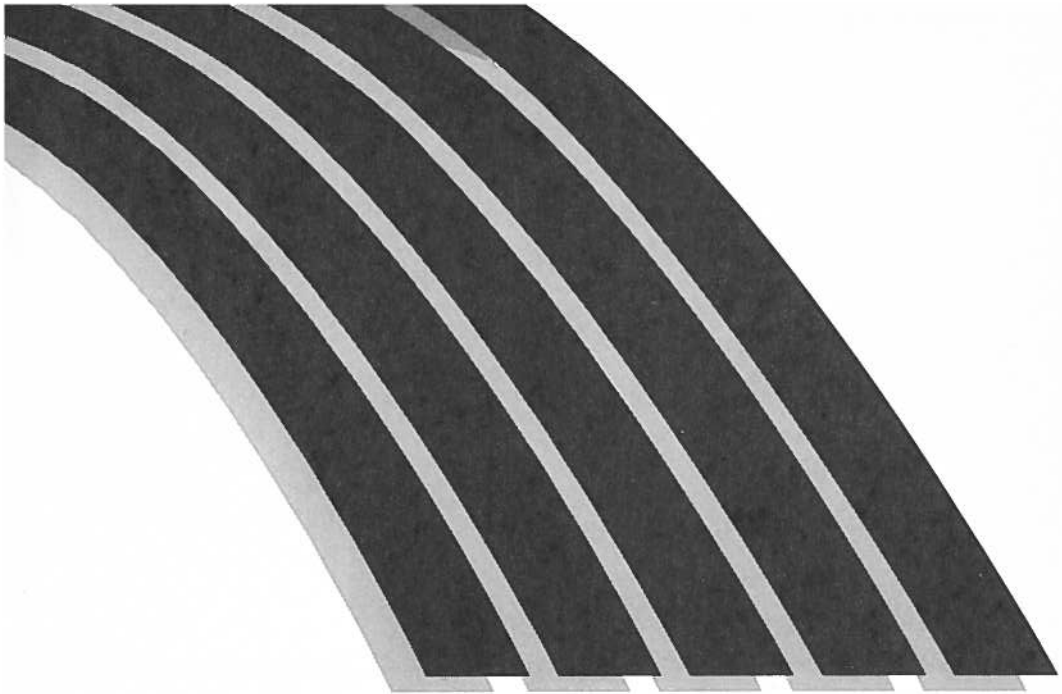

AMIGA

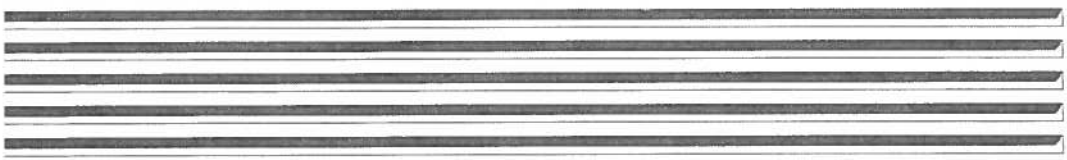

1085S Color Monitor

 **Commodore**

Copyright © 1990 della Commodore Electronics Limited. Tutti i diritti sono riservati. Questo documento non può essere, in tutto o in parte, copiato, fotocopiato, riprodotto, tradotto o ridotto in qualsiasi forma o mezzo elettronico, senza previo consenso scritto della Commodore Electronics Limited.

Commodore ed il logo Commodore sono marchi di fabbrica registrati della Commodore Electronics, Ltd. negli Stati Uniti e in molti altri paesi. Amiga è un marchio registrato della Commodore-Amiga negli Stati Uniti e in molti altri paesi.

Nulla di quanto contenuto in questo documento darà origine ad assicurazione o garanzia, espressa o implicita, rispetto ai prodotti qui descritti, alla loro funzionalità, compatibilità o disponibilità. Inoltre, la Commodore non si assume alcuna responsabilità od obbligo per dichiarazioni o asserzioni effettuate dalla stessa o da terzi venditori o nelle stampe qui riprodotte. **IN NESSUN CASO LA COMMODORE SARA' RESPONSABILE PER DANNI DIRETTI, INDIRETTI, ACCIDENTALI O CONSEGUENZIALI RISULTANTI DA QUALSIASI RECLAMO CHE POSSA SORGERE DALLE ASSERTZIONI QUI PRESENTI, ANCHE SE C'E' STATA INFORMAZIONE SULLA POSSIBILITA' DI TALI DANNI. ALCUNI STATI NON PERMETTONO L'ESCLUSIONE O LA LIMITAZIONE DI TALI GARANZIE O DANNI, PERCIO' L'ESCLUSIONE O LE LIMITAZIONI DI CUI SOPRA NON SONO VALIDE.**

ATTENZIONE: Le informazioni sull'installazione contenute in questo manuale servono soltanto come riferimento. Tutta l'installazione di dispositivi od apparecchiature opzionali interni, compresi i dispositivi e le apparecchiature opzionali di terzi, deve essere eseguita da un fornitore Commodore/centro di assistenza autorizzato. Inoltre, tutti i servizi di assistenza e tutte le espansioni di dispositivi o apparecchiature originali od opzionali, compresi i dispositivi e le apparecchiature opzionali di terzi, devono essere effettuati da un fornitore Commodore/centro di assistenza autorizzato.

L'installazione o l'assistenza non autorizzate annullano le garanzie.

ATTENZIONE

Le informazioni concernenti l'installazione contenute in questo documento servono soltanto come riferimento. Tutta l'installazione di dispositivi od apparecchiature opzionali, compresi i dispositivi e le apparecchiature opzionali di terzi, deve essere eseguita da un fornitore Commodore-Amiga autorizzato. Inoltre, tutto il servizio di assistenza ai dispositivi od alle apparecchiature originali od opzionali, compresi i dispositivi e le apparecchiature opzionali di terzi, deve essere eseguito da un centro di assistenza Commodore autorizzato e dal fornitore Commodore-Amiga. L'installazione o l'assistenza non autorizzate fanno decadere le garanzie.

1. Introduzione

Il Commodore 1085S è un monitor a colori da 13" dedicato al computer Commodore 64 ed alla serie Amiga. Il monitor fornisce l'uscita stereo utilizzabile con i sistemi computer dotati di questa funzione (per esempio i computer Amiga). Il monitor 1085S opera con il sistema PAL (Phase Alteration Line Standard). Questo manuale descrive le modalità di collegamento del monitor 1085S al computer, e le procedure d'uso per le configurazioni operative ed i controlli immagine.

Il monitor 1085S offre tre configurazioni operative video: Composito (standard PAL), LCA (Luma-Chroma-Audio) Separato e RGB Analogico. Permette inoltre la visualizzazione a 40 colonne per le configurazioni Composito e Separato, e a 80 colonne per quella RGB Analogico. La configurazione da adottare è funzione del modello di computer.

Prima di procedere, verificare che tutti gli elementi seguenti siano presenti nell'imballo:

- Un monitor 1085S
- Cavi:
 - Per il collegamento del computer Amiga - un cavo con connettore a vaschetta D (rettangolare) a 23 pin sull'estremità per il computer ed un connettore a vaschetta D (rettangolare) a 9 pin sull'estremità per il monitor (fornisce la configurazione RGB Analogico).
 - Per il collegamento delle funzioni audio di Amiga - un cavo con connettore RCA alle due estremità.
 - Cavo di alimentazione per il collegamento del monitor 1085S ad una presa di alimentazione CA.
- Tagliando di garanzia (attaccato esternamente all'imballo)

Nota: Per il monitor 1085S è anche disponibile il seguente cavo che può essere acquistato separatamente presso il fornitore Commodore.

- Per il collegamento del Commodore 64 - un cavo con connettore DIN a 8 pin sull'estremità per il computer e 3 spine fono sull'estremità per il monitor (fornisce la configurazione LCA Separato).

La tabella seguente indica le configurazioni operative disponibili, in funzione del modello di computer:

Configurazione raccomandata per modello di computer

	Video a 40 colonne		Video a 80 colonne
	Composito	LCA Separato	RGB Analogico
Amiga			X
PC Commodore			
Commodore 128		X	
Commodore	X	X	

2. Posizione e funzione dei controlli

Prima di collegare il monitor al computer, localizzare la posizione e la funzione di controlli, interruttori e connettori sul pannello anteriore e posteriore del monitor. Poiché il 1085S è un monitor universale può essere collegato a numerosi modelli di computer. Sulla carrozzeria sono presenti molteplici prese e connettori. Tuttavia, se il monitor è utilizzato con un solo modello di computer, le prese da usare sono poche. (Riferirsi all'illustrazione della pagina seguente.)

Vista anteriore

1. VOLUME (VOLUME) - Regola il volume dell'altoparlante.
2. COLOR (COLORE) - Regola i livelli di colore del video.
3. CONTRAST (CONTRASTO) - Regola il contrasto dello schermo.
4. BRIGHTNESS (LUMINOSITA') - Regola la luminosità dello schermo.
5. H. PHASE (FASE ORIZZONTALE) - Regola la posizione orizzontale dello schermo.

Nota: Il controllo Color è inattivo per la configurazione video RGB Analogico.

Vista posteriore

1. POWER (ALIMENTAZIONE) - Interruttore.
2. HORIZON. SIZE (DIMENSIONE ORIZZONTALE) - Regola l'ampiezza dell'immagine.
3. VERTICAL SIZE (DIMENSIONE VERTICALE) - Regola l'altezza dell'immagine.
4. VERTICAL_SHIFT (SPOSTAMENTO VERTICALE) - Centra verticalmente l'immagine, dall'alto verso il basso.
5. RGB - Connettore a vaschetta D a 9 pin per segnali video/sinc di ingresso.
6. CVBS/RGB - Comruta fra RGB (Red-Green-Blue) e CVBS (Composite Video Signal).
7. CVBS/LCA - Comruta fra l'ingresso LCA (Luminance, Chroma, Audio) e l'ingresso CVBS.
8. CVBS/L - Connettore fono giallo a due usi. Collega l'uscita CVBS od altri connettori CVBS del computer mediante un cavo fono. Collega l'ingresso segnali di luminanza dei computer con uscita LCA (Commodore 64 e 128).
9. AUDIO-L - Connettore fono bianco. Collega l'ingresso segnali audio sinistro.
10. AUDIO-R - Connettore fono nero. Collega l'ingresso segnali audio destro, per la riproduzione stereo (computer Amiga).
11. CHROMA - Connettore fono rosso. Collega l'ingresso segnali chroma dei computer con uscita LCA (Commodore 64 e 128).

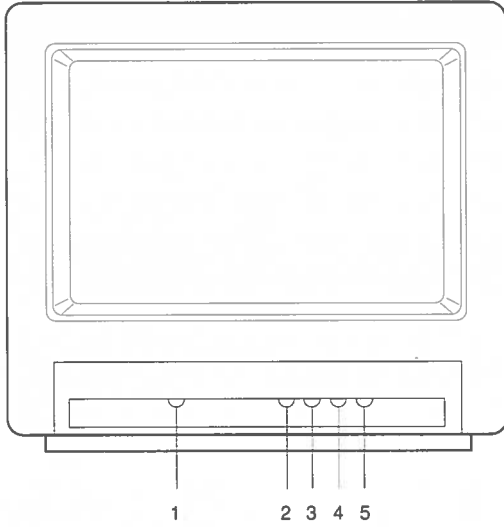

Vista anteriore

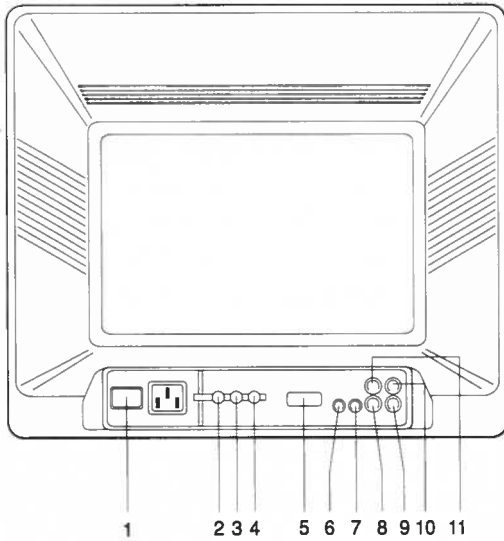

Vista posteriore

3. Collegamento del monitor al computer

Spegnere il computer ed il monitor per evitare cortocircuiti. Prima dell'installazione, scollegare il computer ed il monitor 1085S per non provocare infortuni all'installatore e danneggiare l'apparecchiatura. La Commodore non si assume alcuna responsabilità per danni provocati da installazione inappropriata del monitor. L'installazione inappropriata annulla le garanzie del computer e del monitor.

3.1 Collegamento del video RGB analogico (Computer Amiga)

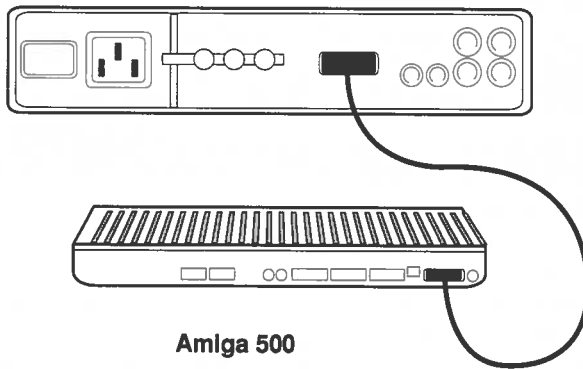

Amiga 500

Localizzare il cavo video con il connettore a vaschetta D a 23 pin su una estremità ed il connettore a vaschetta D a 9 pin sull'altra estremità. Inserire il connettore a 9 pin nel connettore contrassegnato con **RGB** sul pannello posteriore del monitor. Quindi inserire l'altra estremità del cavo con il connettore a 23 pin nel connettore video sul pannello posteriore di Amiga. Bloccare le viti del connettore.

Porre il selettore **CVBS/RGB** su RGB.

Per il collegamento audio, localizzare il cavo audio dotato della coppia di spine fono alle due estremità. Due spine devono essere inserite nelle prese **AUDIO-R** e **AUDIO-L** sul pannello posteriore del monitor, e le altre due devono essere inserite nelle prese audio sinistra e destra di Amiga.

3.1.1 Uso della cuffia

Collegare la cuffia al monitor 1085S affinché i suoni stereo generati dal computer Amiga non siano diffusi nell'ambiente. Inserire la spina standard della cuffia nella presa piccola argentata sul lato sinistro della carrozzeria del monitor (vista anteriore). La presa è rivolta verso la parte anteriore del monitor. Il cavo della cuffia non è fornito in dotazione con il monitor, ma è disponibile presso i rivenditori di apparecchiature elettroniche.

3.2 Collegamento del video LCA separato (C 64)

Localizzare il cavo video con tre spine fono su una estremità ed un connettore DIN a 8 pin sull'altra estremità. Inserire la spina fono gialla nella presa contrassegnata con **CVBS/L**, la spina fono rossa nella presa contrassegnata con **CHROMA** e la spina fono bianca nella presa contrassegnata con **AUDIO/L**, sul pannello posteriore del monitor. Quindi inserire l'altra estremità con il connettore DIN a 8 pin nel connettore video posto sul pannello posteriore del Commodore 64. Porre il selettore **CVBS/LCA** su LCA.

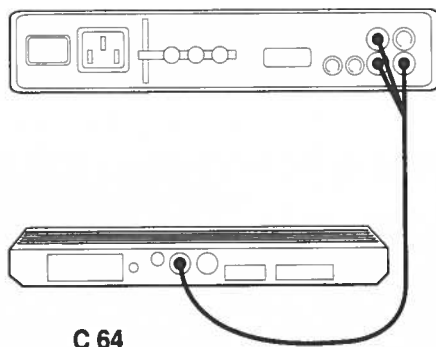

3.3 Collegamento del video composito

Alcuni C 64 di precedente produzione dispongono del connettore video DIN a 5 pin per video composito. Per collegare il monitor 1085S a questi C 64, occorre un cavo video DIN a 5 pin (non compreso in dotazione, ma disponibile presso i rivenditori della linea C 64.) Sul pannello posteriore del monitor, porre il selettore **CVBS/RGB** su CVBS. Inserire il connettore DIN a 5 pin nel connettore Video del Commodore 64, ed inserire la spina fono nella presa del monitor contrassegnata con **CVBS/L**. Sul pannello posteriore del monitor, porre il selettore **CVBS/LCA** su CVBS.

4. Precauzioni di sicurezza

Questo monitor è progettato e costruito conformemente alle norme antiinfortunistiche. Tuttavia, l'uso inappropriato può causare scosse elettriche o rischi di incendio. Osservare le seguenti regole d'uso fondamentali. Inoltre, prestare attenzione alle istruzioni ed agli avvisi applicati sulla carrozzeria del monitor.

Non eseguire alcuna riparazione. L'apertura o la rimozione delle coperture espone a tensioni pericolose od altri rischi. L'alta tensione e' presente anche a monitor scollegato. Per l'assistenza contattare personale qualificato.

Non sovraccaricare le prese CA o le prolunghe. Ciò può causare scosse o rischi di incendio.

Non usare più di un adattatore in una presa di alimentazione.

Non collocare il monitor presso rubinetti idrici od a luoghi con eccessiva umidità.

Non ostruire le feritoie di ventilazione ponendo oggetti sopra o sotto il monitor.

Non collocare il monitor

- in un armadio a muro privo di ventilazione appropriata
- presso o su un radiatore
- con lo schermo esposto a radiazione solare diretta
- su uno scaffale inclinato od appeso alla parete.

Non usare alcol, prodotti ammoniacali, o atomizzatori per pulire lo schermo. Per la pulitura, scollegare il monitor e strofinare con un panno leggermente umido.

Non avvicinare dispositivi magnetici allo schermo. Possono alterare la purezza del colore nell'immagine.

Scollegare il monitor

- se rimane inutilizzato a lungo
- durante un temporale
- prima della pulitura.

5. Dati tecnici*

Tubo catodico:	14" (area di visualizzazione 13") interasse dei 3 slot 52 mm
Deflessione:	90°
Risoluzione:	640 x 256, 640 x 512 (interlacciato)
Frequenza raster:	50 Hz
Frequenza linea:	15625 Hz
Campo caratteri:	RGB 2.000 caratteri 80 x 25 righe Composito LCA Separato - 1.000 caratteri 40 x 25 righe
VIDEO (Video composito):	0,7 V P-P, 75 ohm più sinc. 0,3 V P
VIDEO (Segnale luminanza):	1,0 V P-P, 75 ohm
CHROMA (Segnale chroma):	1,0 V P-P, 75 ohm
A vaschetta D a 9 pin	RGB Analogico 0,7 V P-P, 75 ohm con sinc. composito negativo

Cablaggio connettore

N. pin	RGB Analogico
1	Ground
2	Ground
3	Red
4	Green
5	Blue
6	Non usato
7	Composite Sync.
8	Non usato
9	Non usato

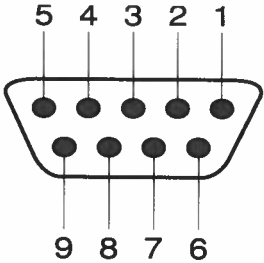

Uscita suono:	1,0 W RMS/canale, distorsione 5%
Segnale audio di ingresso:	177 mV, 10 Kohm
Tensione di rete:	220-240 V CA \pm 10%, 50 Hz
Consumo energetico:	75 W tipico
Dimensioni:	(H x L x P) 326 x 352 x 376 mm
Peso:	11 kg

*In supporto alla nostra politica di continui miglioramenti al prodotto, i suddetti dati sono soggetti a modifica senza preavviso.